



Bilbao is now firmly on the map as a landmark destination for classic and historic motoring — and the road ahead looks brighter than ever.

—Sandra Heinisch, Delegada de FIVA para eventos internacionales



FESTIVAL  
ARTE SOBRE RUEDAS  
VILLA BILBAO

memoria 2025 | 2025eko txostena

# ÍNDICE

pag. 08 | 1. Introducción

## 2. FEVEBASK

- pag. 10 | Quienes somos
- pag. 14 | 2.1.1 Fevebask · Manu Campa.
- pag. 16 | 2.1.2 Fevebask · "Arte Sobre Ruedas" Teo Martín Collection.
- pag. 18 | 2.2.1 Fevebask · Proyecto Colección Miguel de La Via.
- pag. 20 | 2.2.2 Fevebask · Centro Vasco de la Automoción.
- pag. 22 | 2.3.1 Fevebask · Presentación libro "Historia del automóvil en Bizkaia - Del BI-1 al BI-100000" de José Andrés Etxebarria.

pag. 24 | 3. Bilbao "el Destino de las citas deportivas internacionales"

- pag. 26 | 3.1 Tourist Trophy 1933-34 y Meeting International de Outboards.
- pag. 28 | 3.2 Copa Mundial FIBA de Basket 2014.
- pag. 30 | 3.3 Rugby Challenge Cup y Champions Cup 2018.
- pag. 32 | 3.4 Red Bull Cliff Diving Bilbao 2018-2019.
- pag. 34 | 3.5 Tour de Francia 2023.
- pag. 36 | 3.6 Final UEFA Women's Champions League 2024.
- pag. 38 | 3.7 Bilbao Triathlon.
- pag. 40 | 3.8 Final UEFA Europa League 2025.

pag. 42 | 4. Bilbao "relación histórica con el motor"

- pag. 44 | 4.1 Renault World Series 2005.
- pag. 46 | 4.2 Rallye Firestone.
- pag. 48 | 4.3 ECO Rallye Bilbao Petronor.
- pag. 50 | 4.4 Circuito de Deusto.
- pag. 52 | 4.5 Circuito de Begoña y otras pruebas/circuitos de Bilbao.
- pag. 56 | 4.6 Campeonato del mundo de Trial en Bilbao.
- 4.7 Guggenheim Bilbao.
- pag. 58 | 4.7.1 El arte y la motocicleta.
- pag. 59 | 4.7.2 Motion, autos, art, architecture.

pag. 60 | 5. Festival Arte Sobre Ruedas Villa Bilbao

- pag. 64 | 5.1 Concurso Internacional de Elegancia.
- pag. 68 | 5.2 Gran desfile automovilístico.
- pag. 72 | 5.3 CICA (Congreso Internacional de Clubes Automovilísticos).
- pag. 76 | 5.4 Rallye de Regularidad y Tour Turístico por la costa bizkaína.
- pag. 78 | 5.5 Homenaje a Santiago Herrero.
- pag. 80 | 5.6 Concurso autos populares.
- pag. 82 | 5.7 Concurso "Fotos Sobre Ruedas".
- pag. 84 | 5.8 Presentación mundial de la nueva gama de gasolina renovable de Repsol.
- pag. 86 | 5.9 Escuela de Ingenieros EHU-UPV.
- pag. 88 | 5.10 El Festival como reclamo turístico y oferta cultural adicional y complementaria.
- pag. 90 | 5.11 Arte Sobre Ruedas en cifras.
- pag. 94 | 5.12 Aparición en medios de comunicación y soportes publicitarios.

## 6. Presente y futuro de Fevebask

- pag. 100 | 6.1 Propuesta cultural de valor añadido para las ciudades de la CAV.
- pag. 102 | 6.2 Desarrollar un evento cultural del motor en las 3 capitales de la CAV.



Estimados Amigos,

Hace apenas un año, comenzaba la andadura de un proyecto muy ambicioso y muy bonito, que un conjunto de entusiastas del automóvil planificábamos en la servilleta de papel de una cafetería.

Tratábamos de conseguir un equipo de altruistas apasionados que dieran cobertura a las diferentes actividades que un Club de amigos del automóvil pudiera necesitar para disfrutar y desarrollar todo aquello que gira en torno a la cultura de los coches y las motos indistintamente de si son Clásicos ó Deportivos. Y ese proyecto que nacía con mucha ilusión y mucha energía comenzaba un periplo por las tres capitales de los tres territorios históricos, presentando su escaleta de intenciones y tratando de seducir a los diferentes potenciales afiliados a la FEDERACIÓN.

La Federación nacía con el objetivo claro de preservar, promover y desarrollar todo tipo de eventos que tengan relación directa con la cultura del motor y su crecimiento. Un Club de Clubes, que pretende albergar bajo su paraguas a todas aquellas asociaciones, grandes y pequeñas, para defender sus derechos e intereses con una comunicación fluida a nivel vertical con las Instituciones y a nivel horizontal interclubes.

Y para poner en marcha el proyecto de manera activa, definíamos un Gran Evento, para aglutinar de manera simultánea un puzzle compuesto por una gran variedad de actividades, que comprendieran desde un Concurso de elegancia, a un Congreso Internacional, un desfile, un rally turístico, un rally de regularidad y un homenaje a un personaje de contrastada relevancia deportiva. Y finalmente, el primer fin de semana de junio del 2025, nuestro gran evento



veía la luz, deleitando a decenas de miles de participantes y visitantes con un plan cultural alternativo y complementario a todo lo existente en la agenda cultural de la ciudad.

Un evento internacional, respaldado por la FEVA (Federación Española de Vehículo Antiguos), cuyo presidente Raúl Aranda participó de manera activa con un vehículo en el Rallye de Regularidad, así como por La Federación Internacional de Vehículos Antiguos (FIVA), que ha concentrado en Bilbao a gente de diversos lugares de Europa (Alemania, Francia, UK, Portugal, Holanda y Bélgica), así como diversos lugares del territorio Nacional (Barcelona, Madrid, Sevilla, Málaga, Valencia, Extremadura, Aragón, Cantabria y Galicia). La propia FIVA ha premiado el evento como "Premium" entregando una placa a FEVEBASK en la ceremonia de entrega de premios a través de su delegada para eventos internacionales y vicepresidenta de la Asociación de Vehículos Antiguos de Luxemburgo, Sandra Heinisch.

Han pasado apenas unas horas desde la celebración del evento y ya estamos redactando este pequeño dossier que te presentamos, con el que pretendemos no solo tener una recopilación de las motivaciones del Festival y del arraigo que Bilbao tiene con la cultura del motor a través de las numerosas pruebas que se han celebrado históricamente, sino de la respuesta que

la gente de Bilbao ha tenido a este primer Festival Arte sobre Ruedas, que nos obliga ineludiblemente y con mucha ilusión a preparar desde este preciso instante la edición del 2026.

Contamos con vosotros,

Borja Atutxa  
Presidente de FEVEBASK

## Raúl Aranda, presidente de la Federación Española de Vehículos clásicos (FEVA)

”

“Festival internacional Arte Sobre Ruedas: VENI, VIDI, VICI”

La idea era, muy ambiciosa para ser la primera vez, pero evidentemente, buena. Atraer a una ciudad como Bilbao, con su proyección y su bagaje de otras experiencias y citas en diferentes pruebas y eventos internacionales a los aficionados del vehículo clásico y de colección me pareció que tenía todas las garantías para ser a priori un proyecto con muchísimas probabilidades de éxito.

Pero una cosa es escuchar ideas, que uno escucha muchas y muy atractivas, y otra cosa es ver cómo, cuándo, dónde, quién y con qué medios se plasman en la realidad. Y por esta razón, la iniciativa de FEVEBASK y la ilusión, y capacidades del equipo que ha puesto en marcha este proyecto tan complejo de aunar a todos los clubes, amigos y aficionados del motor en Euskadi para desarrollar en toda su plenitud y magnitud la cultura del automovilismo y motociclismo, y canalizarlo a través de un super evento en cada territorio histórico del País Vasco, como es el caso del Festival Internacional Arte sobre Ruedas en Bizkaia a través de su capital Bilbao, contó siempre con mi apoyo y confianza incondicional.



Primero porque daba visibilidad y se ponía en valor a la recién constituida Federación Vasca de Clásicos y Deportivos, y no solamente respecto a los clubes y a los aficionados, sino también dejando claro, por su capacidad de gestión y convocatoria, ante las Administraciones y empresas, de quién es el interlocutor respecto a lo que los vehículos históricos respecta en el País Vasco, contando con todo el apoyo no solamente de FEVA, a la cual represento como Presidente, sino con el apoyo de la FIVA, lo cual es un logro muy significativo para una primera vez y para un desarrollo tan corto en el tiempo como institución..

Y desde ese punto de vista, tres son los objetivos que guían nuestras acciones: promover, preservar y proteger el patrimonio cultural que nuestros vehículos representan. A lo largo del fin de semana del 6,7 y 8 de junio, tanto Sandra Heinisch, Steward de FIVA para eventos Internacionales, como yo mismo, pudimos observar como la repercusión en términos de público y medios de comunicación, la abrumadora participación de aficionados venidos no solamente de todas partes de la península, sino de Europa, (Francia, Inglaterra, Bélgica, Portugal), o el apoyo de empresas y administraciones daban soporte cumplido a nuestros objetivos.

Por último, la cantidad y calidad de todas las actividades ofrecidas en el completo programa del Evento, dejaron sonrisas y fotos para la historia, una historia que espero y deseo firmemente que se repita y amplíe consolidando el evento en la agenda cultural de la ciudad y convirtiéndolo en un clásico de la primavera de obligada asistencia para los amantes a los coches y motos y que nadie quiera perderse.

A FEVEBASK y a todo el equipo de personas que han hecho posible que esta idea del Festival Internacional Arte sobre Ruedas, se haya convertido en realidad, mi más sincera enhorabuena.. **-Raúl Aranda**

Juan L. Diego\_director de desarrollo de negocio y relaciones institucionales de Petronor

”

“COMBUSTIBLES DEL FUTURO PARA JOYAS DEL PASADO”.

En muchas ocasiones combinar soluciones en lugar de optar por una única es la respuesta más inteligente a problemáticas complejas.

La descarbonización del transporte es uno de esos grandes retos y solo la unión de dos tecnologías puede dar respuesta a todos: la electrificación, que da solución a una parte de esta problemática y los nuevos combustibles descarbonizados, 100% renovables. Este es el caso por ejemplo de los coches y las motos clásicos.

La celebración del Festival “Arte Sobre Ruedas” organizado por FEVEBASK ha representado una magnífica oportunidad para visibilizar un futuro en el que es posible seguir dando vida a los vehículos clásicos con la utilización de los nuevos combustibles renovables. Es posible disfrutar de ese placer de conducir

un coche del pasado con las exigencias del presente y el futuro.

En el Festival Arte sobre Ruedas, dos coches y dos motos han circulado con gasolina 100% renovable de Repsol, que sigue las mismas bases para su producción que el diésel renovable utilizando materias orgánicas. Esta gasolina no se comercializa a gran escala, aunque ya ha sido utilizada en motores de competición GP1 y Rallyes.

Repsol dispone ya, en más de 1.000 estaciones de servicio, de un diésel renovable, cuyo origen no es fósil, sino que proviene principalmente de aceites reciclados y que combina su origen renovable con una alta calidad para el mejor cuidado y rendimiento de los motores y puede utilizarse en todo tipo de vehículos. En un futuro no muy lejano, gracias a la plata piloto ubicada en el Puerto de Bilbao, esperamos contar también con combustibles sintéticos que completarán esta oferta y que también podrán utilizarse en los motores de combustión clásicos.

En Petronor, empresa participada por Repsol y Kutxabank, estamos comprometidos con un futuro descarbonizado del transporte y seguiremos aportando soluciones que permitan responder a todas las necesidades, sin dejar a nadie atrás, y procurando conservar también las joyas del pasado que tanto representan, tanto nos evocan y que son parte de una historia que, sin duda, debemos cuidar y preservar.

Gracias a FEVEBASK por habernos permitido compartir esta experiencia con vosotros y nuestros mejores deseos para las ediciones futuras de “Arte sobre Ruedas”. **-Juan L. Diego**



# Arte sobre Ruedas: Bilbao's Grand Celebration of Motoring Heritage - *Sandra Heinisch*

Sandra Heinisch \_delegada de la FIVA para eventos internacionales.



Bilbao, June 2025 — The streets of Bilbao were transformed into a living museum of automotive history as the city played host to the Festival Arte sobre Ruedas on June 7–8, 2025.

With over 450 vehicles — including 300 classic cars and 150 motorcycles — the event attracted enthusiasts, collectors, and other interested visitors for an unforgettable celebration of motoring culture.



The festival, organized by the Basque Federation of Classic and Sports Vehicles (FEVEBASK) in collaboration with FEVA and FIVA, marked a significant moment for the city and the region, positioning Bilbao as a new hub for international automotive heritage events.

Held across Bilbao's iconic districts of El Arenal and San Mamés, the festival featured an array of attractions:

^ A Concours d'Elegance showcasing 67 outstanding vehicles, with awards given by a jury of leading figures from Spain's and Europe's classic car communities.  
^ A popular car show filled with beloved models — celebrating everyday automotive icons.

^ A Grand Parade through the heart of Bilbao, where vintage and modern classics rolled proudly down Gran Vía to the cheers of an enthusiastic public.

^ A Regularity Rally from San Mamés to the Torre Loizaga Museum, home to one of Europe's most prestigious collections of Rolls-Royce.

The International Congress of Automotive Clubs (CICA) with motorsport icons

such as Jo Ramírez, Emilio de Villota, and Efrén Vázquez sharing personal stories and lessons from the racetrack.

A scenic coastal tour through Getxo, Sopelana, Bakio, and beyond, capturing the beauty of the Basque Country from behind the wheel.

A tribute to motorcycling legend Santiago Herrero, honoring his legacy with historic displays and heartfelt recognition.



Enthusiasts were also thrilled to see exceptional models like a Lamborghini Countach LP500S, a Mercedes-Benz 300SL Gullwing, a BMW M1, and a pre-war Morgan 4/4 Series I.

The awards ceremony and gala dinner at the prestigious Sociedad Bilbaína brought participants together in celebration, featuring a live performance by tenor Martín Barcelona — the perfect crescendo to a weekend full of passion,

community, and roaring engines. Festival Arte sobre Ruedas was not only about vehicles — it was about heritage, innovation, and inclusion. It gave voice to a growing community that spans generations and borders, all united by a shared respect for the automobile as a cultural artifact and engineering marvel.

With its resounding success and growing international attention, Bilbao is now firmly on the map as a landmark destination for classic and historic motoring — and the road ahead looks brighter than ever. **-Sandra Heinisch**

Bilbao is now firmly on the map as a landmark destination for classic and historic motoring — and the road ahead looks brighter than ever.







# INTRODUCCIÓN

Bilbao está de moda, una ciudad abierta y amable con sus visitantes, vanguardista pero orgullosa y respetuosa con sus orígenes y su pasado industrial.

Una ciudad variada en lo que a medios de transporte se refiere: avión, metro, tranvía, tren, bicicleta, barco, funicular, autobús, taxi, coche y moto.

Una ciudad con una gastronomía de referencia, con mar, montaña, y con amplias zonas verdes dentro de la ciudad.

Sin ninguna duda, Bilbao es un marco incomparable y único para celebrar un evento histórico que reúna no solamente a decenas de miles de aficionados al motor, sino que ofrezca a los habitantes y turistas de la ciudad una oferta muy atractiva para un fin de semana diferente.



# FEVEBASK

FEDERACIÓN VASCA DE VEHÍCULOS CLÁSICOS Y DEPORTIVOS  
KLASIKO ETA KIROL IBILGAILUEN EUSKAL FEDERAZIOA

## QUIENES SOMOS

La Federación Vasca de Vehículos Clásicos y Deportivos (FEVEBASK) es una entidad sin ánimo de lucro fundada en 2024 con la misión de promocionar y desarrollar actividades relacionadas con la cultura del motor para su difusión y conocimiento entre aficionados y ciudadanía.

En la actualidad, FEVEBASK agrupa a más de 40 clubes dedicados a los vehículos de colección, y por ende a más de 5.000 aficionados en una afición claramente pujante, cuyo crecimiento es exponencial.



# FEVEBASK

## PRINCIPALES OBJETIVOS

### // EVENTOS

Realización de eventos relacionados con la cultura del motor.

### // CONGRESOS

Realización de congresos, charlas y conferencias.

### // FORMACIÓN

Realización de cursos y seminarios. Todas las áreas formativas del automóvil y la motocicleta.

### // OTRAS ACTIVIDADES

Realización de actividades de cualquier tipo que permitan alcanzar los fines propuestos.

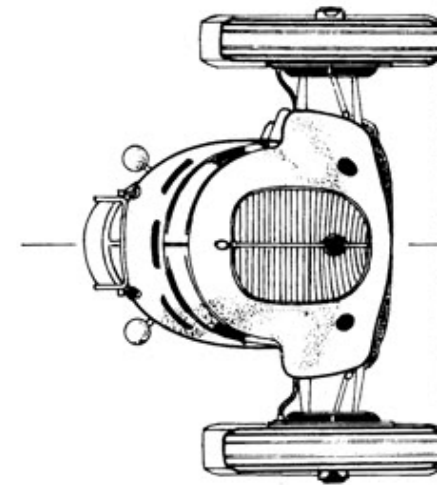
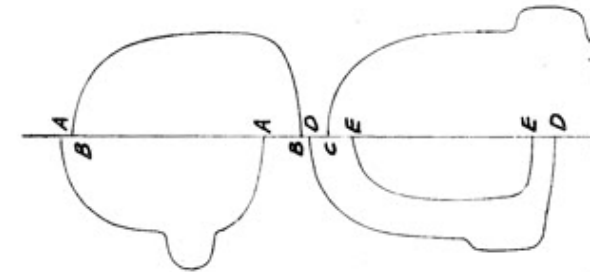
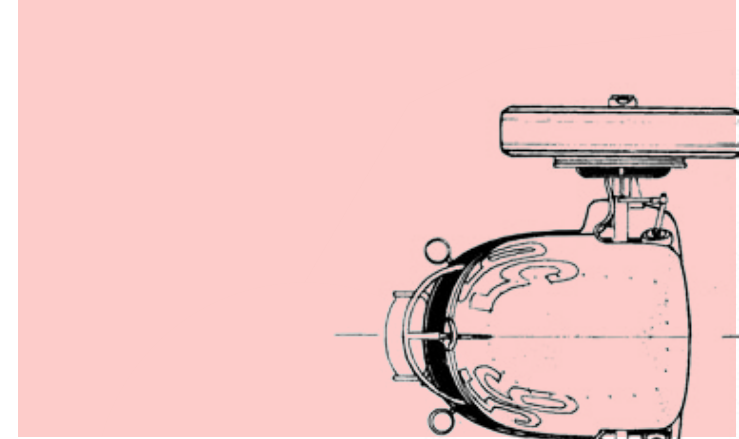

# FEVEBASK

## MISIÓN

// 01

FEVEBASK nace con el objetivo de crear una formación paraguas que acoja y proteja los intereses de los cientos de pequeñas asociaciones, clubes y grupos de aficionados al motor, tanto de automovilismo (clásicos, deportivos y off-road) como de motociclismo (carretera, off road, clásica y trial), dando cobertura a toda nuestra geografía.

// 02

De esta manera pretendemos salvaguardar los intereses de toda agrupación aficionada al motor mediante la constitución de una federación, con una estructura plural, especialista y filantrópica, que englobe todos los ámbitos necesarios para afrontar los retos en los que podemos mejorar y desarrollar oportunidades como clubes o asociaciones independientes.

// 03

Este propósito de aunar fuerzas nos hace aspirar a constituirnos en el interlocutor de todos los aficionados, con las distintas asociaciones y con las instituciones y organizaciones de forma que se establezca un canal mediante el que se puedan transmitir intereses, preocupaciones o necesidades.

// 04

Pretendemos defender y preservar los intereses vinculados a las actividades del motor así como promover en el ámbito público y privado las actividades que afecten a su desarrollo.



# FEVEBASK

ORGANIGRAMA

## CÓMITE EJECUTIVO

// PRESIDENTE

Borja Atutxa

// SECR. GRAL.

Iñigo Olaizola

// VPDTE - VOCAL.

Koldo Ortiz de Vallejuelo

// VPDTE - VOCAL.

Kepa Elejoste

// VPDTE - VOCAL.

Nacho Bañares

## SECCIONES

// AUTOS CLÁSICOS

Koldo Ortiz de Vallejuelo

// RRPP e INSTITUCIONES

Kepa Elejoste

// AUTOS DEPORTIVOS

Sergio Urrestarazu

// CLÁSICOS POPULARES

Patxi Salvador

// OFF ROAD

Ignacio Corcuera

// MOTOCICLETAS

Juan Carlos Llano

// PRUEBAS DEPORTIVAS

Nacho Bañares

// EVENTOS

Esteban G<sup>o</sup> Campijo

// EXPOSICIONES

María Lopez Tapia

// COMUNICACIÓN

Jon Uriarte

// RRSS

Iñitor Etxebarria · Iban Dueso

// CONCURSOS/CONGRESOS

Iñigo Olaizola

// SECCIÓN LEGAL

Alberto Barañano · Miguel Merino



## 2.1.1 FEVEBASK

PROMOTOR DE EVENTOS DE ARTE

MANU CAMPA

FEVEBASK como entidad referente en la preservación del patrimonio automovilístico, ha propuesto al Museo Guggenheim de Bilbao la valoración de una exposición monográfica en torno al motor basada en la obra del artista Manu Campa.

FEVEBASK pretende destacar el valor artístico/social del vehículo clásico plasmado por el pintor. Su objetivo es fusionar arte e ingeniería, visibilizar esta expresión cultural y reafirmar su compromiso con la divulgación, la sociedad, la innovación y la puesta en valor del legado motorizado al público.

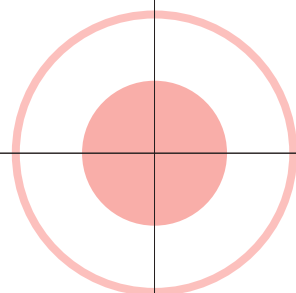



## 2.1.2 FEVEBASK

PROMOTOR DE EVENTOS DE ARTE

"arte sobre ruedas"  
TEO MARTÍN COLLECTION

FEVEBASK como entidad promotora de eventos que desarrollen la cultura del motor, ha propuesto al Museo Guggenheim de Bilbao la valoración de una exposición monográfica en torno a la colección del empresario del motor, Toe Martín en la cual se busca fusionar arte, moda y motor, resaltando la evolución estética de los pilotos y reforzando su compromiso cultural e identitario.





P A T R I M O N I O

C U L T U R A L

## 2.2.1 FEVEBASK

PROMOTOR DE PROYECTOS  
QUE REVALORICEN LA PROPUESTA  
CULTURAL BILBAÍNA

### PROYECTO DE DESARROLLO COLECCIÓN MIGUEL DE LA VÍA

Hay un dicho popular en Euskera que dice, "EZINA EKINEZ EGINA", "Lo imposible se consigue con esfuerzo", y es lo que tratamos de plasmar en cada una de nuestras propuestas y trabajos.

Esta que nos ocupa, es una oportunidad de conseguir poner a Bilbao, una vez más, en el escaparate mundial, no solamente de la automoción sino del turismo mundial, de la cultura y del reconocimiento universal a un proyecto que tiene una historia personal única por detrás de él.

Crear un Museo con la Colección Rolls Royce Miguel de la Vía, sería contar con la colección privada más valiosa y completa de la marca a nivel Europeo y poner en marcha un proyecto multiespacios que se convertiría en un epicentro de obligada visita para cualquier potencial visitante de la ciudad o del conjunto del País Vasco.

El objetivo de este Centro del Automóvil, tendría una parte museística, pero también tendría otros componentes para formar en su conjunto un proyecto de altísimo valor añadido para la ciudad. En este sentido proponemos que el CENTRO DE EXPERIENCIAS ROLLS ROYCE, fuese un puzzle compuesto por:

- Museo Rolls Royce , Colección Miguel de la Vía.
- Biblioteca y Archivo de la Automoción.
- Centro de convenciones y experiencias.
- Cafetería, con una parte interior y otra exterior con la terraza volada sobre la ría.
- Restaurante.

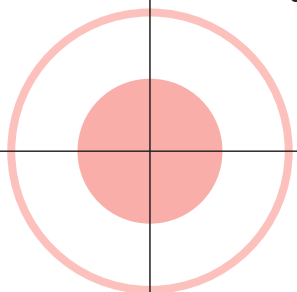



## 2.2.2 FEVEBASK

PROMOTOR DE PROYECTOS  
QUE REVALORICEN LA PROPUESTA  
CULTURAL BILBAÍNA

### CENTRO VASCO DE LA AUTOMOCIÓN

El "Centro Vasco de la Automoción-Automobilgintzaren Euskal Zentroa" pretende rediseñar el espacio Grandes Molinos Vascos en un complejo que salvaguarde el patrimonio automovilístico vasco, lo conserve y lo explote como espacio cultural, multidisciplinar, educativo y de ocio.

Un espacio donde pueda explicarse y conocerse la historia automovilística vasca, con carácter museístico que comprenda exposiciones fijas e itinerantes. Un espacio ideal al que puedan acudir centros formativos, asociaciones e instituciones de todo tipo en sus salidas culturales.

Por otro lado una sección donde se imparta formación en automoción en todas sus áreas, para que nuestro patrimonio se perpetúe y se ofrezca una formación y futuro de calidad a nuestro patrimonio máspreciado: las jóvenes generaciones, pudiendo asegurarse empleo de calidad a las nuevas generaciones.

Otro de los espacios a contemplar es un aula magna e instalaciones multi disciplinares donde puedan celebrarse convenciones de todo tipo, eventos empresariales y actos institucionales y protocolarios y celebraciones de todo tipo.

El último espacio a contemplar ofrece un restaurante donde se ofrece una experiencia gastronómica y de esta manera la experiencia sea completa sin necesidad de desplazarse a otro emplazamiento.

Con toda esta oferta, el Centro Vasco de la Automoción coloca a Bilbao una vez más como referente mundial de la cultura y la preservación del patrimonio y amplía así la oferta turística de la ciudad, generando más puestos de empleo y recursos a la ciudad.

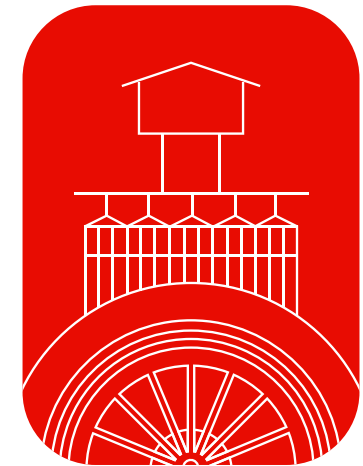

**AUTOMOBILGINTZAREN  
EUSKAL ZENTROA**

**CENTRO VASCO  
DE LA AUTOMOCIÓN**



+3

exposición

formación

## 2.3.1 FEVEBASK

PROMOCIÓN Y DESARROLLO  
DE EVENTOS CULTURALES

PRESENTACIÓN LIBRO  
"HISTORIA DEL AUTOMÓVIL  
EN BIZKAIA - DEL BI-1 AL  
BI-100000" DE  
JOSÉ ANDRÉS ETXEBARRIA.

El socio de FEVEBASK y gran investigador del patrimonio automovilístico bilbaino, presentó en la Sociedad Bilbaina su libro "Historia del Automóvil en Bizkaia · Del BI-1 al BI-100.000".

En este caso hablamos de un libro de consulta de gran valor cultural y emocional para todo aquel que disfrute de la historia del automóvil y más si tiene, conoce o recuerda algún automóvil/motocicleta de los citados, aquellos primeros 100.000 vehículos matriculados en Bilbao.



La ardua labor investigadora de José Andrés en busca de vehículos matriculados en Bilbao, le ha llevado más de 30 años, en los que ha generado una red de contactos y datos tal dignas de las mejores hemerotecas y archivos históricos.

Todo un éxito como puede apreciarse en las fotografías y toda una pieza de valor histórico de nuestra tierra, de lectura y tenencia en biblioteca obligadas. Desde FEVEBASK queremos felicitar la labor de José Andrés, quien disfruta de ver ya agotada la segunda edición de su obra.



3

## EL DESTINO DE LAS CITAS DEPORTIVAS INTERNACIONALES

**bilbao** ■



Bilbao se consolida como un destacado destino para eventos deportivos internacionales, albergando citas de gran prestigio. La ciudad ha sido sede de la salida del Tour de Francia, marcando su relevancia en el ciclismo mundial. Además, la final de la Champions League de fútbol femenina también ha tenido lugar aquí, demostrando su capacidad para organizar eventos deportivos de más alto nivel y atrayendo a aficionados de todo el mundo.

Estos y otros grandes eventos acontecidos en la ciudad, generan tal atractivo a las distintas federaciones deportivas internacionales, que muchas cuentan ya con Bilbao como sede para sus eventos futuros.



### 3.7 Tourist Trophy 1933, 1934 y Meeting Internacional de Outboards

# bilbao

A principios de los años 30, varios pilotos motociclistas bilbainos, miembros de la Real Peña Motorista Vizcaya, que corrieron el Tourist Trophy en la Isla de Man, decidieron expotar el formato de la prueba en Bilbao.

Aunque se tiene constancia desde principios de los 30 de carreras de lanchas rápidas en la ría de Bilbao, no fueron un campeonato internacional hasta que los citados intrépidos motoristas decidieron realizar el prestigioso Tourist Trophy añadiendo un Meeting Internacional de Outboards. En 1933 la prueba de outboards del Campeonato de Europa se



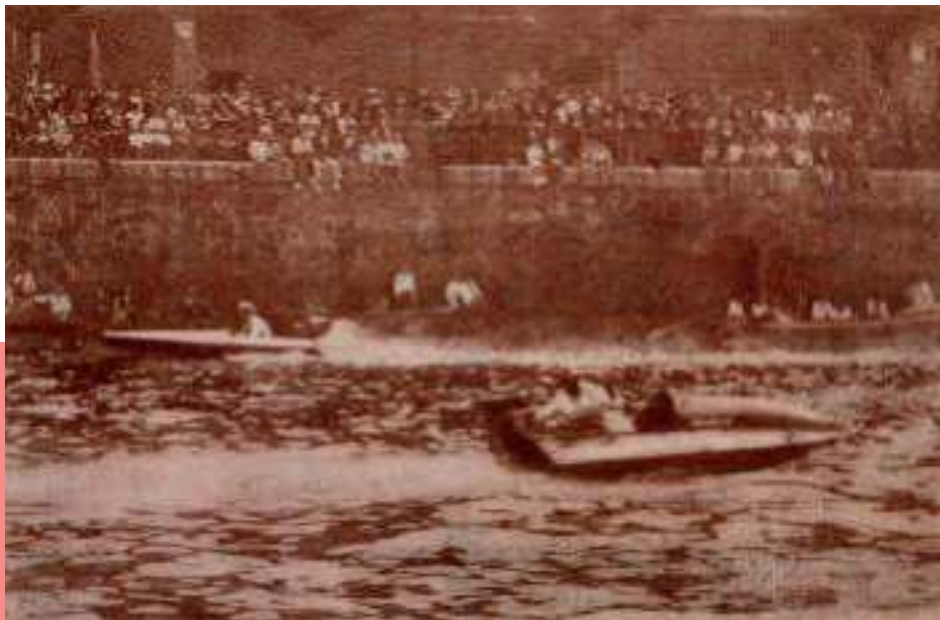

incluyó en el evento de la Tourist Trophy. Sin embargo en 1934, el campeonato mundial de outboards, tomó parte dentro de la “Quincena Motorista internacional de Bilbao”.

Con participantes llegados de toda Europa, en rondas de 10 corredores, se alcanzaban vertiginosas velocidades para la época (de hasta 72 km/h en la vuelta más rápida) en un recorrido de 60 kilómetros. La ría se llenó de aficionados y las txapelas volaban entre vítores y júbilo del asistente. Lastimosamente, la Guerra Civil puso fin al evento. Y por tanto, podemos decir que Bilbao desea recuperar su prueba con casi 100 años de historia.

EL CORREO

**BILBAÍNOS CON DIPTONGO**

### Carreras de fuerabordas en la ría

**JON URIARTE**

**C**onfieso que mis ojos quedaron atrapados entre esas imágenes. Envueltas en un halo azul, con alma color sepia, parecían sacadas de un cuadro en movimiento. Pero son reales. Y del año 1933. Lo digo desde ahora, porque es lo segundo que sorprende al mostrarlas. Lo primero es que alguna vez se hayan celebrado carreras de fuerabordas en la ría de Bilbao. Pero así fue. Y no una, sino muchas. Lo que nos confirma que nuestra capital no adquirió su fama y prestigio internacional hace cuatro días. Hace un siglo ya éramos referente, no solo de la industria y el comercio. También del ocio. La prueba está en esas imágenes de rápidas lanchas compitiendo ante unos muelles atestados de público. De hecho, el espectáculo formaba parte de las fiestas.

Hay testimonio de esa curiosa competición, al menos, desde los primeros años 30. Por ejemplo en el programa de la Semana Grande de Bilbao de 1934: «El día 23, a las cinco de la tarde y en la ría, la primera regata de Outboards, Campeonato de Europa». Aprovechaban la marea alta para poder hacerla. Porque, por entonces, nuestra lengua de agua rezumaba actividad, tanto laboral como festiva. En el mismo cuendillo se puede leer que «el día 28 a las cinco de la tarde tendrá lugar la prueba eliminatoria de regatas de bateles y el 2 de setiembre a las once de la mañana, regata de honor de traineras». Cuentan las crónicas que en la edición de ese año participaron 10 motoras ante un público que desbordaba todas las previsiones. Y que fue el francés Bouchon quien completó la vuelta más rápida, alcanzando los 72 km/hora. Pero quien ganó la carrera fue el catalán Manuel Ber-

trand, que se impuso al resto con su outboard Enigmall-Laros. Parece que eran muy seguidas las veladas carreras con su paisano Jesús Batlló, que pilotaba la embarcación de nombre Pegaso VII-Laros. En esa ocasión, y tras superarlo en la vuelta veinte, se proclamó campeón. 60 kilómetros de recorrido. Ese era el reto. Normal que las txapelas volaran festejando la gesta. Y aquí no acababa todo.

Fuera del agua también rugían los motores. Las cinco de la tarde era la hora clave para las carreras. Entre las más sonadas estaban la de Velocidad en la Cuesta de Castrejana, la de Motocicletas Gran Premio Bilbao en el circuito urbano de Avenida Sabino Arana, donde días después se celebraría el III Tourist Trophy Español, o la Carrera Internacional de Motos para cilindradas 250, 350 y 500cc. Todo ello amenizado por la Masa Coral del Ensanche y por los grupos que participarían después en el concurso de oxotes. Curiosa mezcla txirene. Fiel estampa de lo que éramos. Un pueblo tradicional, pero abierto al mundo, trabajador y siempre innovador. Prueba de ello es que, en las propias fiestas, tenía lugar la Exposición Oficial de Industria y Comercio. Que la chufia no nos haga olvidar el pan de cada día.

Cómo sería la cosa que el cartel anunciador del 2º Tourist-Trophy del 1933, promovido por la Peña Motorista Bizkaia, parecía un evento al nivel de Nueva York, Londres o París. Antonio de Guezela, su creador, incluía la imagen de dos pilotos en ese cartel cuya réplica, al menos hasta hace días, se podía adquirir en el Bellas Artes de Bilbao. En él aparecen dos fechas. Del 28 al 30 de agosto para las fuerabordas y del 8 al 10 de setiembre para motos. Con texto en inglés, por cierto, porque los participantes llegaban de toda Europa, siendo los máximos favoritos de Escocia, Francia, Italia y Alemania. Recuerden que hablamos de los años treinta, antes de que la Guerra Civil cortara todo aquello y lo borrara, incluso, de la memoria compartida. Por eso nos sorprenden hoy esas imágenes. Pero son reales. Pasó. Y es nuestro deber recordar, a quien diga que nuestros abuelos eran unos aburridos, que Bilbao siempre supo divertirse. Además a la grande. Fuera inundando la Plaza Nueva para poner unas góndolas y agasajar a un monarca o para disfrutar en las calles de imponentes espectáculos. Y si para eso hacía falta traer fuerabordas a la ría, se traían.

Imagen captada de una filmación de una carrera en la ría en 1933. e.c.

## 3.5 Copa Mundial FIBA de Baloncesto 2014

# bilbao

La Copa Mundial de la FIBA España 2014 fue la XVII edición de la Copa Mundial de Baloncesto masculino. Tuvo lugar en España desde el 30 de agosto hasta el 14 de septiembre, y compitieron 24 países, organizado por la FIBA, la Federación Española de Baloncesto, y el comité organizador del campeonato.

El torneo se distribuyó en seis sedes, una por grupo de la primera fase (Granada, Sevilla, Bilbao y Gran Canaria) y dos para la fase de





eliminatórias (Madrid y Barcelona). Bilbao, en su prestigioso Bizkaia Arena acogió diferentes enfrentamientos, atrayendo cientos de fans a la cita y consolidando, no solo a Bilbao sino al País Vasco como punto en el mapa para las citas del baloncesto internacional.

La respuesta social, una vez más fue inmejorable, convirtiendo Bizkaia en un núcleo duro de la pasión por el deporte y atrayendo miles de fans internacionales, lo cual tuvo un alto impacto en la hostelería y otros sectores locales de manera colateral.

estadio de San Mamés

## 3.4 RUGBY CHALLENGE CUP Y CHAMPIONS CUP 2018

**bilbao** ■

Challenge Cup Y Champions Cup, las principales finales de rugby por clubes internacionales, celebradas en Bilbao el pasado mes de mayo de 2018, han generado un impacto económico directo de 28,18 millones de euros en Bilbao y en Bizkaia, y de 37,6 millones de euros en Euskadi, según un informe de balance hecho público hoy.

Un total de 84.225 espectadores presenciaron en San Mamés ambas finales, 52.282 personas asistieron a la Cham-





pions Cup y 32.543 a la Challenge Cup; este último dato posiciona a Bilbao como la segunda sede con mayor acogida en la historia de esta final de rugby, sólo superada por Marsella en 2010.

El estudio recoge que el 91% de los turistas que visitaron Bilbao, durante los días 11 y 12 de mayo para presenciar las finales de rugby, recomendarían Euskadi como destino de vacaciones en sus países de procedencia, y que un 80% de las personas residentes en la ciudad consideran que la competición ha tenido un impacto positivo a nivel local.

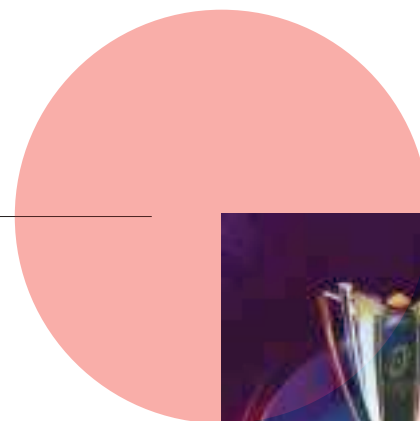

## 3.6 Red Bull Cliff Diving Bilbao 2018–2019

### bilbao ■

El Red Bull Cliff Diving en Bilbao fue un rotundo éxito, consolidando a la ciudad como una parada destacada en el circuito mundial.

Miles de espectadores se congregaron en torno al Museo Guggenheim y el Puente de La Salve para presenciar espectaculares saltos desde 27 metros. El evento no solo atrajo a aficionados al deporte, sino que también





impulsó el turismo y proyectó la imagen de Bilbao como un referente en la organización de grandes competiciones internacionales.

Tal fue el éxito de la edición de 2018 que Red Bull volvió a apostar por Bilbao en el 2019 como sede del evento con la misma acogida social y mediática.

# salida desde Bilbao

## 3.1 TOUR DE FRANCIA 2023

**bilbao** ■

El Tour de Francia 2023 comenzó en Bilbao, marcando la primera vez que la icónica carrera partía desde el País Vasco.

Durante varios días, miles de turistas y aficionados al ciclismo llenaron la ciudad, impulsando sectores como la hostelería, el comercio y el turismo, lo que generó un importante flujo de ingresos.



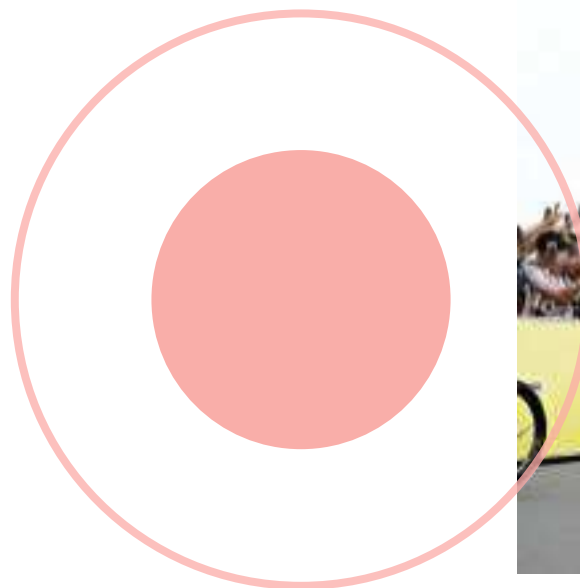

Socialmente, Bilbao vivió un ambiente festivo y de unión, con actividades culturales y deportivas que involucraron a la comunidad local.

Además, la exposición mediática internacional destacó la ciudad como un destino turístico y deportivo de primer nivel, fortaleciendo su proyección global y atrayendo futuros eventos.



estadio de San Mamés

### 3.3 FINAL UEFA WOMEN'S CHAMPIONS LEAGUE 2024

**bilbao** ■

La celebración de la Final de la UEFA Women's Champions League 2024 en el estadio de San Mamés (Bilbao) que enfrentó al F.C. Barcelona y Olympique de Lyon fue un rotundo éxito, batiendo el record de asistencia a una final de Champions League femenina en toda la historia de la competición.





El evento atrajo a miles de aficionados de todo el mundo, posicionando a la ciudad como un referente del fútbol femenino mundial. San Mamés vibró con un ambiente inigualable, resaltando el compromiso de Bilbao con el deporte y la igualdad de género.

La impecable organización, creando diversos micro eventos y fan zones por la ciudad y el entusiasmo del público contribuyeron a un espectáculo inolvidable para todos.



## 3.8 BILBAO TRIATHLON

# bilbao

Bilbao Triathlon es una competición de referencia en el mundo del triathlon internacional, que combina natación, ciclismo y carrera a pie. La prueba de natación, que se desarrolla en la ría de Bilbao, es uno de sus aspectos más emblemáticos, permitiendo a los atletas nadar en un entorno único.



Un entorno rodeado de arquitectura icónica como el Museo Guggenheim y el palacio Euskalduna, entre otros.

Este evento destaca tanto por su exigencia física como por su capacidad para mostrar la transformación de la ría, consolidando a Bilbao como un destino deportivo internacional.



## estadio de San Mamés

# 3.2 FINAL EUROPA LEAGUE MASCULINA 2025

## bilbao

La final de la UEFA Europa League se celebró en Bilbao el miércoles 21 de mayo de 2025, en el estadio San Mamés. El partido enfrentó al Tottenham Hotspur y al Manchester United, con 49.224 espectadores en las gradas.

Además, vinieron aproximadamente 60.000 aficionados ingleses, según fuentes locales, y entre 70.000 y 80.000 turistas y fans inundaron la ciudad.





# BILBAO

## FINAL 2025

El evento supuso un alto impacto económico, dinamizando hoteles, hostelería y transporte. Y por supuesto dejando una repercusión colateral en otro tipo de negocios como el sector retail, tiendas deportivas y otros establecimientos, favoreciendo así al pequeño comercio de los barrios bilbainos-

En resumen, Bilbao aprovechó con creces la final, combinando éxito deportivo, logístico y turístico.







# 4

## BILBAO "RELACIÓN HISTÓRICA CON EL MOTOR"

Bilbao tiene una rica tradición en pruebas de coches y motos desde principios del siglo XX. Destacan eventos como el Gran Premio de Bilbao (1933-1935), disputado en un circuito urbano por las calles de la ciudad, atrayendo a figuras del automovilismo europeo. También fue relevante la Subida a Artxanda, una carrera de montaña muy popular.

En décadas posteriores, se realizaron rallys como el Rallye Firestone, prueba estrella de la ciudad y que hoy continúa en activo, siendo un referente mundial en el segmento rallye.

De gran calado internacional fueron las Renault World Series 2005, que convirtieron las calles de Bilbao en un apasionante circuito urbano de Fórmula 1.

El circuito de Deusto fue durante décadas otra de las estrellas, albergando multitud de pruebas de auto y motociclísticas. Y por último y no menos importante, el circuito de Begoña, albergando pruebas disputadas por campeones internacionales como Angel Nieto y Santiago Herrero, entre otros.

Estas competiciones consolidaron a Bilbao como un referente del motor en el norte de España.

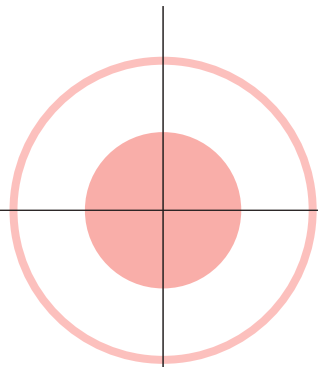

## circuito urbano de Bilbao

### 4.1 Renault World Series 2005

Las Renault World Series 2005, celebradas en Bilbao, atrajeron a más de 100.000 espectadores, convirtiendo la ciudad en epicentro del automovilismo internacional.

Este evento gratuito y de alto nivel transformó el trazado urbano en un circuito profesional, generando un notable impacto económico y turístico. Supuso una proyección internacional sin precedentes para Bilbao, dinamizó sectores como la hostelería y el comercio, y



reforzó su imagen como ciudad moderna, abierta al deporte y la innovación. Además, consolidó la capacidad organizativa local para acoger grandes eventos, alineándose con la estrategia de revitalización urbana y cultural emprendida en las últimas décadas.

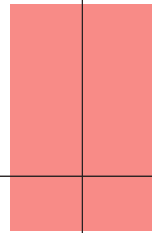



## 4.2 RALLYE FIRESTONE

Prestigiosa prueba de rally disputada principalmente en Bilbao desde 1952 hasta la actualidad, organizada por la Real Peña Motorista Vizcaya.

En los años setenta fue puntuable para los Campeonatos de España y Europa, atrayendo a figuras como Jean Todt, Sandro Munari y Ari Vatanen. Finalizó en 1982 y se renombró como Rallye CS tras perder patrocinio de Firestone por varias temporadas.

Su prestigio y dureza lo convirtieron en un referente, consolidando a Bilbao





como una ciudad clave en la historia del rallye internacional. En la actualidad, lo organiza completamente la Real Peña Motorista Vizcaya bajo el nombre de Rallystone y sigue siendo un punto clave en el panorama nacional atrayendo a centenares de aficionados y entusiastas.





## Bridgestone FIA Eco Rally Cup 4.3 ECO Rallye Bilbao Petronor

El Eco Rallye Bilbao Petronor, que este 2024 contará con su 4ª edición, es una prueba internacional de la Bridgestone FIA Eco Rally Cup con salida en Bilbao y transcurso por la geografía vizcaina. Organizado por la Real Peña Motorista Vizcaya (organización centenaria bilbaina dedicada a la conservación del patrimonio automovilístico y a sus pruebas), se centra en los vehículos eléctricos, construyendo un modelo





de pruebas de este tipo con el menor impacto posible para el medio ambiente y se consolida ya como un evento fijo en el calendario internacional. Destacando tanto por su nivel competitivo con gran número de participantes como por su impacto positivo en la conciencia ambiental.

Esta prueba, centrada en vehículos sostenibles, subraya la importancia de reducir la huella de carbono en el automovilismo. Además, el evento atrae anualmente a miles de aficionados y promueve la adopción de tecnologías limpias en el sector. Su contribución al debate sobre el cambio climático refuerza el papel clave de estas competiciones para un futuro más sostenible, colocando a Bilbao como todo un ejemplo de ello.



## 4.4 CIRCUITO DE DEUSTO



Hace 70 años, Bilbao era una gran referencia motociclista que acogía un circuito internacional entre sus calles.

Desde principios de siglo XX las motos y Bilbao han tenido una estrecha relación. No en vano, anualmente se vivía en la Villa una «Quincena Motorista Internacional» que coincidía con la Aste



Nagusia y que era uno de los acontecimientos de las fiestas. Todas las carreras que se vivían en Bilbao pasaban por Deusto, y a mediados de siglo este pasó a tener su propia carrera.

El «Gran Premio Internacional de Bilbao» se vivió desde 1948 hasta 1961, y durante sus 14 ediciones atrajo a un gran número de público hasta las calles de Deusto. Todo organizado por la Real Peña Motorista Vizcaya. traje-



ron en las categorías de 250, 350 y 500 cc. y sidecars a figuras locales como Ripalda, Ortueta, Flores o Tito y a corredores consagrados como Nemmers, Guthrie, Helmut Fath, o el italiano Bandirola imbatido en varias temporadas con su magnífica MV Augusta poseedora de un ruido especial, sobre todo cuando

tomaba la curva del Tigre, compitiendo con las grandes marcas de aquella época Norton, Matchless, Sanglas, Guzzi o Lube, magnífica moto que construía Luis Bejarano en su fábrica, en Lutxana.



## 4.5 CIRCUITO DE BEGOÑA y otras pruebas/circuitos en Bilbao



La XIV edición del Gran Premio Internacional de Bilbao 1962 pasó de efectuarse de Deusto al circuito de Begoña (hasta la XVIII de 1965), siendo sustituidas años después por la pruebas del motocross del circuito de San Roque en Archanda.

Especial mención merece la edición XVIII el Gran Premio Internacional de Bilbao, la cual rindió homenaje al excelente piloto bilbaino de adopción Santiago Herrero y al mítico Angel Nieto.



Bilbao vivió casi 80 años (excluyendo el trienio de la Guerra Civil) un sin fin de pruebas de autos y motociclismo en gran cantidad de circuitos improvisados: subida al Cristo (prueba veterana de automovilismo con constancia desde principios del siglo pasado), Subida a Santo Domingo, Subida a Castrejana, competiciones de trial, competiciones de automovilismo como El rallye Villa de Bilbao en la década de los 80, Premio Bosch y multitud de subidas.



MUNDO CLÁSICO 19

La carrera internacional Cuesta del Cristo, en Bilbao



Espectador de uno de los momentos de tensión del rally de la cuesta del Cristo, en Bilbao.



El momento de más emoción en el rally de la cuesta del Cristo, en Bilbao.

El Biblioteca Nacional de España

# II Rallye

XIV Internacional  
Bilbao, 1-3 Mayo 1981

**CS**

REGLAMENTO  
CAMPEONATO DE EUROPA EUROPEAN CHAMPIONSHIP  
Organizado por el Real Peña Motorista Vizcaya

# 1er RALLYE

**CS**

## XIII Internacional Bilbao 18,19 y 20 Julio.

Organización:  
**Real Peña Motorista Vizcaya.**  
Parque Cerrado y Salida: Parque de D<sup>o</sup> Celedonio Hurtado

**La Primera MARCA**  
Nacional de aceites para automoción.

## III RALLY NOCTURNO DE BILBAO GRAN PREMIO BOSCH

CLASIFICACION

- 1.º SAEZ DE BURUAGA, con Alpine 1600 TS.
- 2.º LUIS M.º DEL OLMO, con Cooper.
- 3.º PANCHO FERNANDEZ, con Ford Taurus.
- 4.º RIPALDA, con Alpine 1300.
- 5.º RICARDO VIOTA, con Audi.

EL CONTEXTO ESPAÑOL-EL ROLLO D'ORO

MOTOR

Doce mil personas presenciaron ayer en Txurdinaga la II Carrera de Campeones

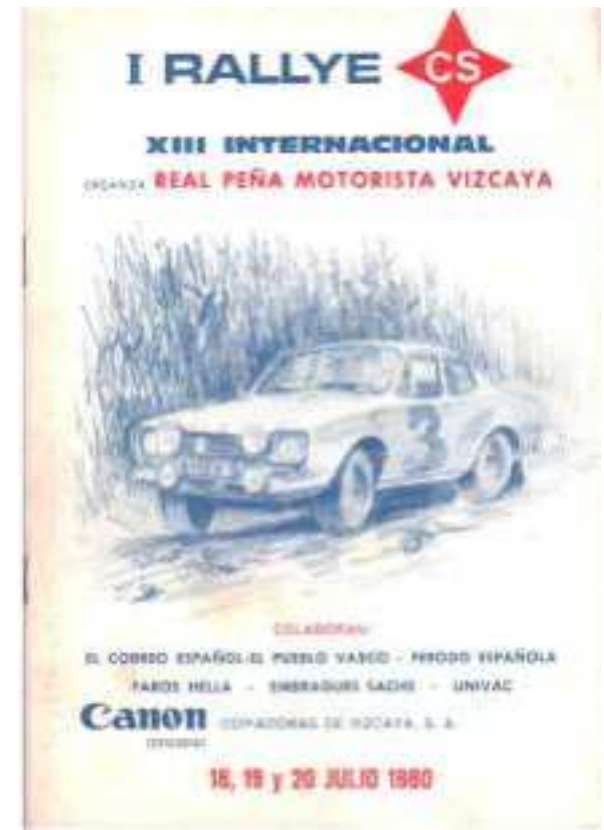

Libros del Rallye Firestone escritos por Aitor Gorrotxategi (socio de la RPMV), excelentes documentos de más de 900 páginas a todo detalle.

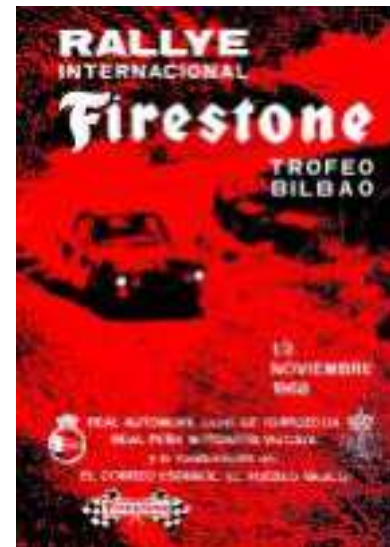



## 4.6 CAMPEONATO DEL MUNDO DE TRIAL EN BILBAO

Bilbao vivió en los años 90 la fiebre de las competiciones motociclistas en la modalidad de trial. Tal fue la acogida de estas pruebas y el éxito de la ciudad en la organización de las mismas que la Real Peña Motorista Vizcaya llegó a celebrar el Campeonato Mundial en nuestra ciudad en 1995.

En el se dieron cita las grandes figuras de la disciplina e históricos campeones como Jordi Tarres, el cual resultó vencedor. Además, anualmente se celebraba la prueba puntuable del campeonato de España en Bilbao.





## 4.7 GUGGENHEIM BILBAO

### 4.7.1 EL ARTE DE LA MOTOCICLETA

La exposición El arte de la motocicleta se presentó en el Museo Guggenheim de Bilbao del 24 de noviembre de 1999 al 3 de septiembre de 2000. La muestra reunió 120 motocicletas históricas y contemporáneas, destacando su evolución en diseño, tecnología y estética. Durante su estancia en Bilbao, la exposición atrajo en 36 semanas a más de 870.000 visitantes, siendo el evento más exitoso en la historia del museo con 24.166 visitantes por semana.



"LAS DOS EXPOS  
MÁS VISITADAS  
EN LA HISTORIA  
DEL MUSEO"

## 4.7 GUGGENHEIM BILBAO

### 4.7.2 MOTION. AUTOS, ART, ARCHITECTURE

La exposición Motion. Autos, Art, Architecture se llevó a cabo en el Museo Guggenheim Bilbao del 8 de abril al 18 de septiembre de 2022. Comisariada por el arquitecto Norman Foster, la muestra exploró la dimensión artística del automóvil, vinculándola con disciplinas como la pintura, la escultura, la arquitectura, la fotografía y el cine. Durante su exhibición, la exposición atrajo en 23 semanas a 751.243 visitantes, 32.662 por semana, que quedaron maravillados de la puesta en escena y de los 38 coches expuestos. La exposición se consolidó en el top 3 en los eventos de mayor éxito e influencia internacional del museo.

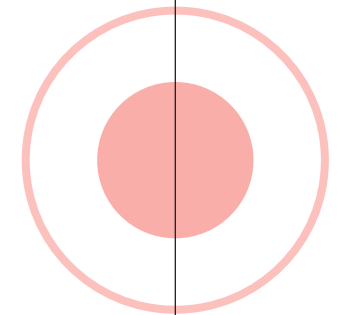
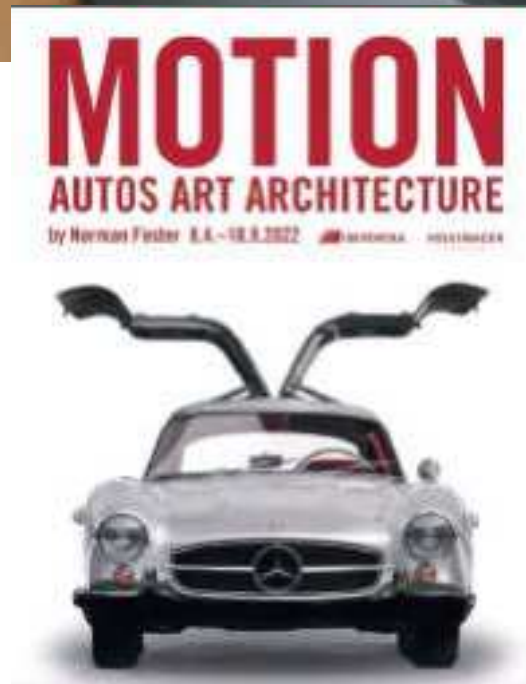





FESTIVAL  
ARTE SOBRE RUEDAS  
VILLA BILBAO

El año 2025 ha sido un año muy especial para el mundo del auto y motociclismo de colección en Bilbao.

Bilbao ha reunido en un mismo fin de semana bajo el epígrafe Festival Internacional Arte sobre Ruedas los siguientes eventos:

- Concurso Internacional de Elegancia.
- Desfile de autos y motocicletas.
- CICA (Congreso Internacional de Clubes Automovilísticos).
- Rallye Turístico "Villa de Bilbao".
- Tour Turístico "Bizkaia".
- Homenaje a Santiago Herrero.

Un evento único, de carácter internacional, incluido en el calendario de la Federación Internacional de vehículos Antiguos (FIVA) y que se ha consolidado como referente en el Sur de Europa para los amantes del coleccionismo de vehículos y en una oportunidad única para los visitantes de disfrutar en familia de bonitos recuerdos vinculados a las motos, coches de nuestra vida y a nuestra villa.



5





Raúl Aranda presidente de la Federación Española de Vehículos Antiguos junto a Sandra Heinish, delegada de la FIVA para eventos internacionales.



La Federación Internacional de vehículos Antiguos (FIVA) nos entrega este diploma y placa que reconocen "Arte Sobre Ruedas · Villa Bilbao" como evento Internacional.





## 5.1 CONCURSO INTERNACIONAL DE ELEGANCIA

- Plaza Teatro Arriaga
- Zona Arenal
- Plaza Las Mujeres

En Bilbao no puede faltar un evento de referencia mundial, un concurso de elegancia de autos y motocicletas, que acerque un trocito de los concursos de Elegancia que se realizan en Pebble Beach, del Lago Di Como, del Festival de Goodwood a nuestra ciudad, con un certamen de relevancia Internacional que refuerce el posicionamiento de la ciudad y que consolide su atractivo turístico.

Coches y motos cuidados y mantenidos a través del tiempo por sus propietarios, tratados como obras de arte sobre ruedas que se muestran a los ojos de los ciudadanos como quien comparte un tesoro.

Un Concurso Internacional de Elegancia no es solo una historia de coches y motos, es una historia de personas y familias, una historia de recuerdos, sentimientos, sueños y de deseos que todos los participantes comparten con cariño con todos los espectadores, aficionados y entusiastas.









FESTIVAL  
ARTE SOBRE RUEDAS  
VILLA BILBAO



## 5.2 GRAN DESFILE AUTOMOVILÍSTICO

📍 Gran Vía de Bilbao

El colofón a un concurso de elegancia lo pone el desfile de autos y motocicletas participantes por la Gran Vía.

Y como en todo buen concurso que se precie el comité evaluador dispone de una carpa de jurado por la cual se acercan los vehículos para su calificación.

El desfile es considerado una atracción para el público y como muestra, las fotos repletas de familias, espectadores y aficionados inmortalizando el momento con sus móviles.

Esas sonrisas y esos recuerdos que hemos citado anteriormente, florecen y para muchos empiezan ese día. Ese día será su primer recuerdo de: "un magnífico día en el que nos llevaron a ver los autos desfilando".









## 5.3 C.I.C.A. Congreso Internacional de Clubes Automovilísticos

📍 Aula Magna (Biblioteca  
de Bidebarrieta · Bilbao)

Reuniremos en Bilbao, constituida en una cita de referencia, a ponentes de primer nivel internacional, con el objetivo de formular propuestas en positivo, generar debate y aportar reflexiones a una actividad que genera cada día más y más valor añadido. Gracias al apoyo de los clubes, patrocinadores y colaboradores, deseamos poner en valor y

compartir entre nosotros y con la sociedad, nuestras mejores experiencias, retos y planes para el futuro.

El automovilismo es un pilar económico y así queremos ponerlo de manifiesto, a través de la actividad industrial, cultural y turística.

Al amparo de la actividad automovilística se generan empresas y empleo en áreas tan variadas como el mantenimiento, el cuidado de todo orden, la generación de repuestos a nivel industrial, textil etc., pero no solo eso, ya que permite dar a conocer un territorio, una cultura y un entorno a quienes nos visiten, generando valor añadido.

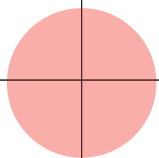



JUNTOS  
RODAMOS  
MÁS LEJOS.

ELKARREKIN  
URRUNAGO  
GABILITZA.



## PONENTES\_



 Jo Ramirez: Coordinador de equipo McLaren F1 (1984-2001).

Emilio de Villota: piloto internacional,  12 victorias en F1.



 Ángela Vilariño: campeona Copa Europa Montaña Femenina y campeona absoluta Copa de España de Montaña.

Efrén Vázquez: 16 podios en Mundiales Motociclismo. 



 Herri Torrotengui: 6 podios en Mundiales Motociclismo.

Aitor Arzuaga: director general de ALBA Emission Free Energy by  Petronor.



 Javier Aguilar: Presidente Porsche Club España.





## 5.4 Rallye de Regularidad y Tour Turístico por la costa bizkaina

La segunda jornada del Festival Arte sobre Ruedas amanecía el domingo 8 de junio con la promesa de un Rallye de Regularidad y un Tour turístico por la costa bizkaina.

Los coches participantes, comenzaron a acercarse a la explanada de San Mames a las 8:30 de la mañana donde fueron formando dos grupos diferenciados, en función de la actividad elegida.

---

Tras los saludos y abrazos de rigor, aquellos que habían decidido optar por el rallye, iniciaron las verificaciones

administrativas y tras ello, el director de la prueba procedió a entregar el road-book y el carnet de carrera. Un cumplido breafing disipó cuantas dudas pudieran surgir sobre el desarrollo de la prueba que como todos los participantes sabían, tenía destino en Torre Loizaga aunque desconociendo, por donde hacerlo.

A las 10:05 se dio la salida al primero de los 45 participantes que inició el trazado que les llevaría, atravesando Abanto y Muskiz a Sopuerta, Alto de Humaran y final en Torre Lozaga, realizan dos vueltas a un bucle bajo la modalidad de "a calcar".

El Tour turístico inició su andadura de manera coincidente pero con un recorrido que llevaría a sus participantes desde Bilbao a Bakio pasando por las localidades costeras de Sopela, Plentzia, Alto de Andraka, Armintza y Lemoiz.





## 5.5 HOMENAJE A SANTIAGO HERRERO

📍 exteriores estadio San Mamés

Los entusiastas del motociclismo vivieron una jornada para el recuerdo. En los exteriores del estadio de San Mamés, se desplegó una exposición itinerante en un trailer-expositor cedido por nuestros amigos de Alegria-activity con dos motocicletas pertenecientes a la difunta leyenda bilbaina del motociclismo Santiago Herrero.

En esta exposición pudieron verse también cascos originales y trofeos pertenecientes al mismo, todo ello ameniza-



do con paneles y videos explicativos de la vida del piloto. Al homenaje fueron invitadas históricas figuras del motociclismo como Mendivil, Grau, Gracia, Torrontegui y Efrén Vazquez, entre otros.

Finalmente, los aficionados realizaron una "parade" a la escultura y plaza en homenaje a Santiago y a las motocicletas Lube en Lutxana. El acto se cerró con la colocación de una placa en dicha escultura como homenaje de FEVEBASK al laureado piloto.

En el mismo espacio las marcas de motocicletas y autos expusieron sus novedades, realizando un juego visual colocando el modelo actual y clásico de su auto o moto. La jornada fue amenizada con un food truck y puestos de venta de modelos a escala.



*Tributo*  
SANTIAGO HERRERO

## 5.6 CONCURSO AUTOS POPULARES

♥ Los tinglados (Arenal · Bilbao)

En la zona de los tinglados del Arenal realizamos un concurso para autos de la categoría "populares" en el cual el voto y veredicto no era ejecutado por un jurado.

En este caso el voto también era popular y se premiaba en la papeleta ganadora, al auto ganador citado y al votante que ejecutó dicho voto.

La propuesta fue un éxito, siendo esta inclusiva a fin de que el público asisten-

te se sintiera parte del concurso. Destacó el público infantil como protagonista del acto, emitiendo este la gran mayoría de los votos y siendo "mano inocente" a la hora de extraer la papeleta ganadora.

El auto ganador fue premiado con una cena para dos personas en la cena entrega de premios y se le entregó el correspondiente y anteriormente citado busto (el característico galardón del evento). Por otra parte el votante premiado recibió un Volkswagen Beetle de Playmobil, por ser un modeló característico del segmento popular de autos.

A vertical banner with a green and white diamond pattern border. At the top, it features a logo with a horse and the text '01 ARTE SOBRE RUEDAS FESTIVAL INTERNACIONAL · VILLA BILBAO'. Below this, the text 'Concurso Autos Populares' is written in a cursive font. The main body of the banner is green and contains the following information:

**· EL CONCURSANTE ·**

- 1 COSTE INSCRIPCIÓN + APARCAMIENTO: 0 €.
- 2 SORTEO HOY Y AQUÍ A LAS 17:00 H.
- 3 PREMIO: CENA PARA DOS PERSONAS EN LA SOCIEDAD BILBAINA (HOY A LAS 21:00 HORAS\*) Y SE TE ENTREGA ALLÍ EL PREMIO AL AUTO POPULAR GANADOR.  
\*EN CASO DE NO PODER ACUDIR A LA CENA, TU PREMIO SE ANULARÁ Y SE PROCEDERÁ A SACAR OTRA PAPELETA CON UN NUEVO GANADOR.

**· EL VOTANTE ·**

- 1 RELLENA TU PAPELETA INDICANDO TUS DATOS PERSONALES Y LA MATRÍCULA DEL AUTO QUE DESEAS QUE GANE (PROHIBIDO EL AUTO-VOTO).
- 2 AL REALIZAR EL SORTEO (17:00 HOY Y AQUÍ), LA PAPELETA DEL VOTANTE QUE SE EXTRAIGA DE LA URNA TAMBIÉN PREMIARÁ A ESE VOTANTE CON UN REGALO MUY ESPECIAL.





## 5.7 CONCURSO FOTOS SOBRE RUEDAS

📍 Arenal y Plaza Arriaga ( Bilbao )

Dentro del Concurso de Elegancia se creó otro concurso con la intención de hacer protagonista y partícipe del mismo al público asistente.

En este caso se creó un concurso denominado "Fotos Sobre Ruedas". En este el público podía presentar hasta un máximo de 10 fotografías dentro de las cuatro categorías creadas: coches, motos, momentos y espacios.

Las fotografías eran enviadas a un correo electrónico creado expresamente para ello y el jurado del evento delivera el ganador de cada categoría.

El ganador de cada categoría será premiado con una tarjeta de compra de El Corte Inglés.



FESTIVAL  
ARTE SOBRE RUEDAS  
VILLA BILBAO

### CONCURSO FOTOS SOBRE RUEDAS

**PREMIO: 4 TARJETAS REGALO DE 100€ DE EL CORTE INGLÉS** TARJETA POR CATEGORÍA

**1 SACA UNA FOTOGRAFÍA DEL EVENTO**  
MÁXIMO 10 FOTOS POR PERSONA

**2 ENVÍALA AL CORREO: FOTOS@FEVEBASK.EUS**  
INDICAMOS EN EL MISMO CORREO LA CATEGORÍA EN LA QUE DESEAS PARTICIPAR:  
1) COCHES, 2) MOTOS, 3) MOMENTOS, 4) ESPACIOS.

**3 SI HAS GANADO TE CONTACTAREMOS EL 18.07.25**  
AL MISMO MAIL QUE NOS ENVIASTE LA FOTOGRAFÍA



## 5.8 Presentación mundial de la nueva gama de gasolina renovable de Repsol

Repsol como referente, líder y pionero a nivel mundial en la producción de combustibles de bajo impacto medio ambiental, realizó la presentación mundial, en el Festival Arte Sobre Ruedas, de su nuevo producto: la nueva gama de gasolina renovable.

Los combustibles renovables se elaboran a partir de residuos orgánicos, como aceites de cocina usados, cáscaras de frutos secos, residuos de la



industria agroalimentaria, o residuos forestales. Uno de sus principales puntos fuertes es que son combustibles que reducen las emisiones de CO<sub>2</sub>, ya que el CO<sub>2</sub> que se libera en su uso es igual al CO<sub>2</sub> que absorbe la materia orgánica de la que procede durante su vida útil, por lo que son una de las soluciones con aplicación inmediata para reducir las emisiones de CO<sub>2</sub> procedentes del transporte en los próximos años.

Tanto en FEVEBASK como en Petronor concienciados de la importancia de la reducción de emisión en la ciudad propusimos este modelo de carburantes a los espectadores del festival.





## 5.9 ESCUELA DE INGENIEROS (EHU·UPV)

El proyecto Formula Student Bizkaia (FSB) es un proyecto docente y sin ánimo de lucro dirigido por 3 profesores y en el que participan estudiantes de los Grados y Másteres de la Escuela de Ingeniería de Bilbao.

El proyecto es totalmente voluntario, tanto para alumnos como profesores, y no se encuentra actualmente enmarcado en los planes de estudio de la universidad, siendo una actividad de formación complementaria. Durante sus más de 10 años de historia, más de 400 alumnos han sido formados en el. Para ello, el proyecto Formula Student Bizkaia se basa en el planteamiento de

un reto para motivar a los alumnos: el diseño y construcción de un monoplaça tipo Formula que compita en los eventos Formula Student a nivel internacional que se celebran en los circuitos de Silverstone (UK) y Barcelona-Catalunya.

---

El proyecto paralelo en el que trabajan los alumnos y profesores es el MotoStudent: un desafío académico con repercusión mundial que consiste en desarrollar prototipos eléctricos y/o de gasolina equivalentes a Moto3. En este participan equipos de estudiantes de universidades de todo el mundo.

La competición se desarrolla en dos fases: M51 y M52. En la primera fase (M51) se diseña y configura el prototipo, así mismo se desarrolla un proyecto de innovación propuesto por la organización. En la segunda fase (M52) el prototipo es evaluado por los expertos de la organización y puesto a prueba.

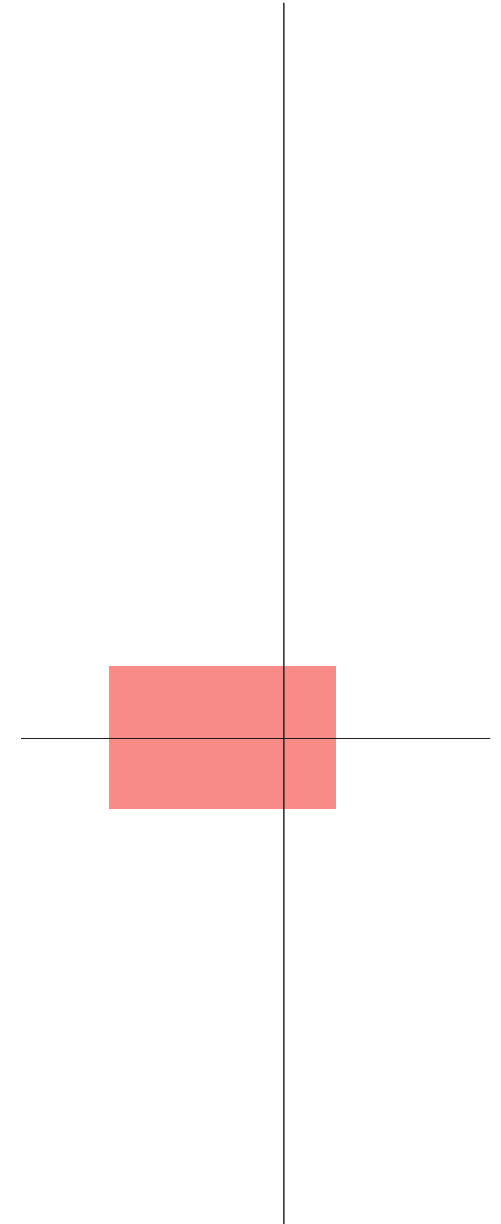



FORMULA Student  
**Bizkaia**  
 bizkaia.com

**moto**  
 student



Universidad  
 del País Vasco

Euskal Herriko  
 Unibertsitatea

BILBOKO  
 INGENIARITZA  
 ESKOLA  
 ESCUELA  
 DE INGENIERÍA  
 DE BILBAO

## 5.10 EL FESTIVAL COMO RECLAMO TURÍSTICO Y OFERTA CULTURAL ADICIONAL Y COMPLEMENTARIA

El festival Arte Sobre Ruedas como evento de reconocido prestigio internacional atrae a público de diferentes puntos de Europa.

El perfil de este "target internacional" comprende parejas y grupos de aficionados de un perfil económico medio-alto. El citado perfil despierta interés por la cultura y la gastronomía, por tanto, visita la oferta museístico/-

cultural de la ciudad, degusta una oferta gastronómica de alto nivel y pernocta en hoteles de prestigio en la ciudad.

Por tanto y tras estudiar los datos que se detallan en las sucesivas tres páginas, podemos apreciar como el visitante exterior que acude al festival genera actividad económica en Bilbao.





# 5.11 ARTE SOBRE RUEDAS EN CIFRAS

  
VISITANTES  
**250.000**

  
ZONA ARENAL  
180.000

  
ZONA SAN MAMÉS  
70.000

PÚBLICO EN GENERAL  
AFICIONADOS  
PROFESIONALES

FEVA  
FIVA  
FIA  
CLUBES

## PROCEDENCIA

NACIONAL

INTERNACIONAL

MADRID  
BARCELONA  
VALENCIA  
SEVILLA  
MÁLAGA  
EXTEMADURA  
ARAGÓN  
CANTABRIA  
GALICIA

REINO UNIDO  
FRANCIA  
PORTUGAL  
ALEMANIA  
HOLANDA  
BÉLGICA

 **2,6**  
PERNOCTACIONES



CONCURSANTES  
**+700**



INSCRITOS  
CONCURSO



AUTOS 145



MOTOS 100



INSCRITOS  
EXPOSICIÓN



AUTOS 165



MOTOS 125



CONCURSO  
POPULARES



AUTOS 200

PARTICIPANTES  
DIRECTOS  
EN ACTIVIDADES

3.800

9  
ACTIVIDADES



CONCURSO ELEGANCIA

EXPOSICIÓN

DESFILE

C.I.C.A

RALLY REGULARIDAD

TOUR TURÍSTICO

HOMENAJE A SANTIAGO  
HERRERO

CONCURSO AUTOS  
POPULARES

CONCURSO FOTOS  
SOBRE RUEDAS





## 5.12 APARICIÓN EN MEDIOS DE COMUNICACION Y SOPORTES PUBLICITARIOS

El festival Arte Sobre Ruedas como evento de reconocido prestigio internacional ha dejado buena impronta en medios vascos y nacionales: diarios de gran tirada, revistas del sector, medios digitales, campañas en RRSS, radios y televisiones.

Además hemos contado con soportes publicitarios de máxima difusión en Bilbao, como los OPPIS de Metro Bilbao (en sus paradas cabecera), el mirador frontal del Hotel Carlton (además colocamos un auto clásico en su interior como reclamo), exteriores de La Sociedad Bilbaina, concesionarios de autos y motos, barberías de lujo y tiendas de primeras marcas.

Desde FEVEBASK queremos agradecer el soporte ofrecido a todos los arriba citados.

El País | 11 de junio de 2025 | 4 páginas



## Los coches también son arte

En Bilbao, el Festival de Arte sobre Ruedas celebra su edición más reciente con una gran variedad de vehículos clásicos y modernos, algunos de ellos convertidos en obras de arte.

**El festival de Arte sobre Ruedas en Bilbao** es una celebración que reúne a amantes de los coches clásicos y modernos, algunos de ellos convertidos en obras de arte. Este año, el festival se celebró en Bilbao, en el barrio de Cascajales, y contó con la participación de más de 100 vehículos, desde clásicos hasta modernos, algunos de ellos convertidos en obras de arte.

El festival de Arte sobre Ruedas en Bilbao es una celebración que reúne a amantes de los coches clásicos y modernos, algunos de ellos convertidos en obras de arte. Este año, el festival se celebró en Bilbao, en el barrio de Cascajales, y contó con la participación de más de 100 vehículos, desde clásicos hasta modernos, algunos de ellos convertidos en obras de arte.

El País | 11 de junio de 2025 | 4 páginas



## Las «joyas» de Arte Sobre Ruedas

El festival de Arte sobre Ruedas en Bilbao celebra su edición más reciente con una gran variedad de vehículos clásicos y modernos, algunos de ellos convertidos en obras de arte.

**El festival de Arte sobre Ruedas en Bilbao** es una celebración que reúne a amantes de los coches clásicos y modernos, algunos de ellos convertidos en obras de arte. Este año, el festival se celebró en Bilbao, en el barrio de Cascajales, y contó con la participación de más de 100 vehículos, desde clásicos hasta modernos, algunos de ellos convertidos en obras de arte.

El festival de Arte sobre Ruedas en Bilbao es una celebración que reúne a amantes de los coches clásicos y modernos, algunos de ellos convertidos en obras de arte. Este año, el festival se celebró en Bilbao, en el barrio de Cascajales, y contó con la participación de más de 100 vehículos, desde clásicos hasta modernos, algunos de ellos convertidos en obras de arte.

El País | 11 de junio de 2025 | 4 páginas

## El Ararteko llama a acabar con la violencia contra la infancia

El Ararteko llama a acabar con la violencia contra la infancia. El Ararteko llama a acabar con la violencia contra la infancia. El Ararteko llama a acabar con la violencia contra la infancia.



**Festival Internacional ARTE SOBRE RUEDAS VILLA DE LEIZOR**  
7 y 8 de JUNIO de 2025

CONCURSO DE DISEÑO DE AUTO + MOTOS  
MOTOS HISTÓRICAS "MOTO MUSEO" EN EL PARQUE DE LEIZOR  
MOTOS HISTÓRICAS "MOTO MUSEO" EN EL PARQUE DE LEIZOR

www.Ararteko.eus

El País | 11 de junio de 2025 | 4 páginas



## Arte sobre ruedas

El festival de Arte sobre Ruedas en Bilbao celebra su edición más reciente con una gran variedad de vehículos clásicos y modernos, algunos de ellos convertidos en obras de arte.

**El festival de Arte sobre Ruedas en Bilbao** es una celebración que reúne a amantes de los coches clásicos y modernos, algunos de ellos convertidos en obras de arte. Este año, el festival se celebró en Bilbao, en el barrio de Cascajales, y contó con la participación de más de 100 vehículos, desde clásicos hasta modernos, algunos de ellos convertidos en obras de arte.

El festival de Arte sobre Ruedas en Bilbao es una celebración que reúne a amantes de los coches clásicos y modernos, algunos de ellos convertidos en obras de arte. Este año, el festival se celebró en Bilbao, en el barrio de Cascajales, y contó con la participación de más de 100 vehículos, desde clásicos hasta modernos, algunos de ellos convertidos en obras de arte.

El País | 11 de junio de 2025 | 4 páginas

## Festival "Arte sobre Ruedas" en Bilbao: coches clásicos, motos históricas y mucha pasión

El festival de Arte sobre Ruedas en Bilbao celebra su edición más reciente con una gran variedad de vehículos clásicos y modernos, algunos de ellos convertidos en obras de arte.

**El festival de Arte sobre Ruedas en Bilbao** es una celebración que reúne a amantes de los coches clásicos y modernos, algunos de ellos convertidos en obras de arte. Este año, el festival se celebró en Bilbao, en el barrio de Cascajales, y contó con la participación de más de 100 vehículos, desde clásicos hasta modernos, algunos de ellos convertidos en obras de arte.

El festival de Arte sobre Ruedas en Bilbao es una celebración que reúne a amantes de los coches clásicos y modernos, algunos de ellos convertidos en obras de arte. Este año, el festival se celebró en Bilbao, en el barrio de Cascajales, y contó con la participación de más de 100 vehículos, desde clásicos hasta modernos, algunos de ellos convertidos en obras de arte.

El País | 11 de junio de 2025 | 4 páginas

## Los vehículos clásicos más elegantes se citan en Bizkaia

El festival de Arte sobre Ruedas en Bilbao celebra su edición más reciente con una gran variedad de vehículos clásicos y modernos, algunos de ellos convertidos en obras de arte.

**El festival de Arte sobre Ruedas en Bilbao** es una celebración que reúne a amantes de los coches clásicos y modernos, algunos de ellos convertidos en obras de arte. Este año, el festival se celebró en Bilbao, en el barrio de Cascajales, y contó con la participación de más de 100 vehículos, desde clásicos hasta modernos, algunos de ellos convertidos en obras de arte.

El festival de Arte sobre Ruedas en Bilbao es una celebración que reúne a amantes de los coches clásicos y modernos, algunos de ellos convertidos en obras de arte. Este año, el festival se celebró en Bilbao, en el barrio de Cascajales, y contó con la participación de más de 100 vehículos, desde clásicos hasta modernos, algunos de ellos convertidos en obras de arte.

## APARICIÓN EN PROGRAMAS DE RADIO



 ONDA VASCA · Programa "A todo motor" de Angel Plaza.



 COPE NACIONAL · Programa "La Tarde" de Pilar García Muñiz.



 SER BILBAO · Programa "Hoy por hoy" de Azul Tejerina.



 ONDA CERO · Programa "Más de uno" de Roberto Forcen.



 RADIO EUSKADI · Programa "Dirección asistida" de Joserra Morejón.

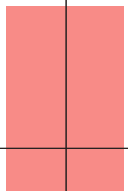



## 6

## PRESENTE Y FUTURO DE FEVEBASK

Desde la Federación y tras estudiar la oferta cultural de las tres provincias que conforman la Comunidad Autónoma Vasca, deseamos aportar valor a dicha oferta.

Un "valor" basado en la conservación del patrimonio automovilístico vasco y su historia y la capacidad de convertirlo en un bien cultural que se perpetue y que pueda disfrutar el ciudadano, haciendo especial hincapié en la transmisión del mismo a las nuevas generaciones.

### 6.1 Propuesta cultural de valor añadido para las ciudades de la Comunidad Autónoma Vasca

Solicitamos a las instituciones, que el primer domingo de cada mes en las tres plazas/centro neurálgicos de Bilbao, Vitoria-Gasteiz y Donostia-San Sebastián se permita el estacionamiento de vehículos históricos.

Para ello consideramos los siguientes emplazamientos:

- ♥ Bilbao: Plaza Teatro Arriaga.
- ♥ Vitoria-Gasteiz: Plaza Virgen Blanca.
- ♥ Donostia-San Sebastián: Explanada frente al ayuntamiento en Plaza Alderdi Eder.

Esta sencilla acción, ofrece primeramente reconocimiento a los aficionados y propietarios de los vehículos históricos y por otro lado ofrece atractivo e interés al ciudadano, al visitante y al turista. Siendo además beneficioso económicamente para el sector servicios del entorno.

Este tipo de acciones son comunes en las grandes ciudades europeas, siendo ya desde hace años una cita de obligada visita por su atractivo.

📍 Bilbao: Plaza Teatro Arriaga.



📍 Donostia: Explanada frente al ayuntamiento (Alderdi Eder).



📍 Vitoria-Gasteiz: Plaza Virgen Blanca.

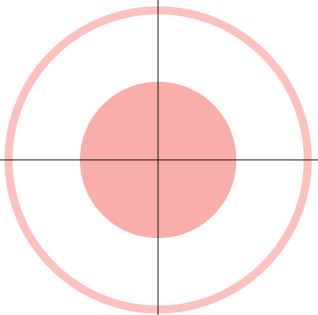

## 6.2 DESARROLLAR UN EVENTO CULTURAL RELACIONADO CON EL MOTOR EN LAS 3 CAPITALS DE LAS C.A.V

 BILBAO

### 6.2.1 Consolidar el Festival Arte Sobre Ruedas

Hacer que el festival sea un evento anual, establecido en el calendario de los ciudadanos de Bilbao y alrededores como una cita de obligada visita.

Nuestro esfuerzo se va a centrar en que las instituciones y organismos culturales y de ocio de todos los niveles contemplen el evento como prioritario y capital. Todo esto mediante la inclusión del mismo en las guías de turismo de la Diputación de Bizkaia y resto de guías culturales y agendas los incluyan como capital, así como con campañas de RRSS y exposición en medios.



1ª EDICIÓN

*Festival Internacional*

# ARTE SOBRE RUEDAS

FEDERACIÓN ESPAÑOLA VEHÍCULOS ANTIGUOS

## VILLA BILBAO

7 y 8 de JUNIO de 2025

**07 de junio** CONCURSO DE ELEGANCIA DE AUTOS Y MOTOS  
GRAN DESFILE "ARTE SOBRE RUEDAS" POR GRAN VÍA  
CONGRESO INTERNACIONAL DE CLUBES AUTOMOVILÍSTICOS

**08 de junio** RALLYE TURÍSTICO "VILLA DE BILBAO"  
HOMENAJE A SANTIAGO HERRERO (PEÑAS MOTOCICLISTAS)

 LOCALIZACIÓN: BILBAO  
Zona Arenal  
Plaza Teatro Arriaga  
Exteriores estadio San Mamés



MÁS INFO E INSCRIPCIONES  
[www.fevebask.eus](http://www.fevebask.eus)

## 6.2.2 Propuesta para integrar el San Sebastián Circuit Spirit bajo el paraguas de FEVEBASK

En la misión de ofrecer un evento de peso en cada una de las 3 capitales de la CAV, consideramos el SS Circuit Spirit el evento capital del auto de culto y de mayor peso cultural para el ciudadano en Donostia. Consideramos que su integración en FEVEBASK le ofrecería una mayor exposición y capacidad de ampliar su infraestructura y espectacularidad en su celebración.



## 6.2.3 Propuesta para desarrollar/promocionar un evento cultural del motor en Vitoria-Gasteiz: "Wheels & Wines"

Dada la exclusividad que ofrece la provincia alavesa por sus mundialmente afamadas bodegas, proponemos un evento cultural que una el arte enológico y el auto de culto. Todo ello en una localización de ensueño como pueden ser unas bodegas de alto valor patrimonial/cultural y que ofrezcan al asistentes toda una experiencia para los sentidos.

Este tipo de viajes son muy comunes en los clubes de autos europeos, los cuales ofrecen a sus socios experiencias completas en viñedos. Además puede atraer al ciudadano alavés a conocer la enología desde otro punto de vista.





*JUNTOS RODAMOS MÁS LEJOS  
ELKARREKIN URRUNAGO GABILTZA*

-  [www.fevebask.eus](http://www.fevebask.eus)
-  [fevebask](#)
-  [festivalartesoברuedas](#)
-  [secretaria@fevebask.eus](mailto:secretaria@fevebask.eus)

**FEDERACIÓN  
ESPAÑOLA  
VEHÍCULOS  
ANTIGUOS**

